

Mit Liebe zum Detail



FOUR EFFICIENT

Neu. Weltweit einzigartig. Vollelektronisch.



4E: isotonisch, isometrisch,
höher-exzentrisch und isokinetisch.

Mit maximaler Leistung werden die besten Ergebnisse erzielt.

Isokinetisches Training an Sequenztrainingsgeräten.

Bei isokinetischem Training wird, einfach ausgedrückt, der Widerstand an die Leistungsfähigkeit des Trainierenden angepasst. Bei vorhandenen Leistungsreserven legt 4E schlicht eine Schüppe drauf und der Trainingswiderstand wird automatisch und unbemerkt erhöht. Nimmt im Laufe eines Trainingssatzes die Leistungsfähigkeit ab, dann erkennt 4E auch dies und reduziert den Widerstand bis ans Leistungsoptimum. Das Training mit 4E erfolgt also immer an der individuellen Belastungsgrenze des Trainierenden. Negative Erlebnisse bzw. Unter- oder Überforderung im Training gehören damit der Vergangenheit an. Dies ermöglicht höchste Motivation und beste Trainingsresultate im Fitness- wie im Rehabilitationsbereich.

Einmalig dank innovativer, patentierter ETFM Technologie.

Das Herzstück der einmaligen, elektronisch gesteuerten Kraftgeräteserie 4E ist der Motor. Die patentierte ETFM Technologie garantiert u. a. das innovative isokinetische Trainingserlebnis. Das System erkennt und handelt intelligent und automatisch in unbemerkten Sekundenbruchteilen. Eine solche Trainingssteuerung gab es bisher noch nie an Sequenztrainingsgeräten. Selbstverständlich kann mit 4E auch isotonisch, isometrisch und höher-exzentrisch belastend trainiert werden.

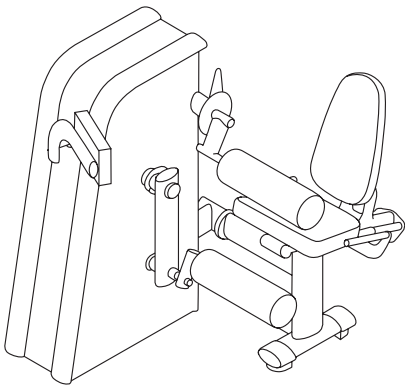

4E Beinbeuger

Hier trainieren Sie sitzend statt auf dem Bauch liegend. So vermeiden Sie das Training in unbequemer „Kopf-über-Lage“.

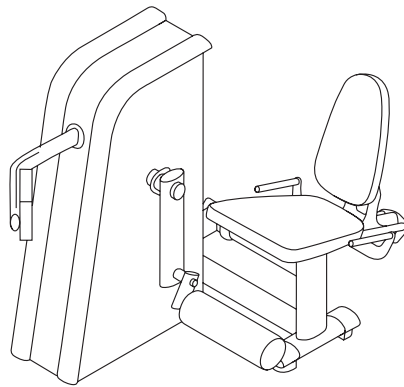

4E Beinstrecker

Dieses Gerät bietet einen optimalen Drehpunkt für die schonende Belastung der Kniegelenke und ein isoliertes Training des Quadrizeps.

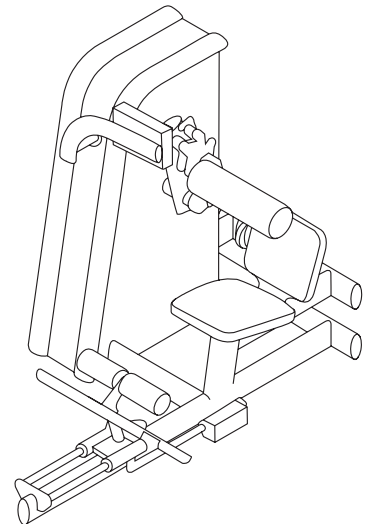

4E Bauchmaschine

Die Maschine verfügt über einen stufenlos und in der Höhe verstellbaren Sitz zur individuellen Bestimmung der Drehachse.

Das schönste Training ist das, das sich lohnt.

Möglich als Gruppen- oder Individualtraining.

Die vollelektronisch angesteuerte Kraftgerätelinie 4E besteht zurzeit aus sechs Trainingsstationen. Dabei entscheiden Sie, ob Sie die Serie als motivierendes Gruppen- oder innovatives Individualtraining einsetzen. Wir bieten Ihnen dazu selbstverständlich immer das passende Trainingskonzept. Mit 4E differenzieren Sie sich klar vom Wettbewerb und bieten Ihren Kunden effizientere, effektivere und innovativere Trainingsmöglichkeiten.

Aufgrund dieser Trainingsvorteile können Sie Ihren Kunden sowohl das Gruppen- als auch das Individualtraining über ein Upgrade der Mitgliedschaft anbieten. Dadurch lohnt sich 4E für den Trainierenden und für Sie als Studiobetreiber gleichermaßen.

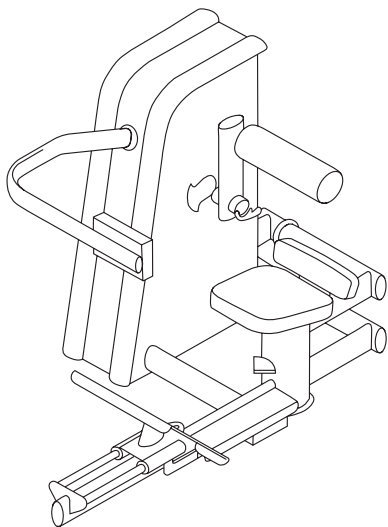

4E Rückenstrecker

Das Gerät punktet mit höhenverstellbarem Sitz zur idealen Bestimmung der Drehachse und mit einem niedrigen Rückenpolster für eine große Bewegungsamplitude.

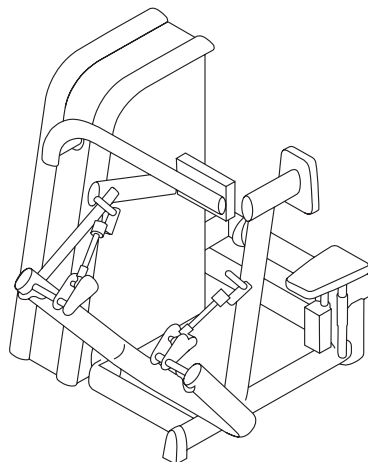

4E Rudermaschine

360° drehbare Handgriffe und frei bewegliche Lastarme für variable Zugvarianten sind zwei Highlights der Rudermaschine.

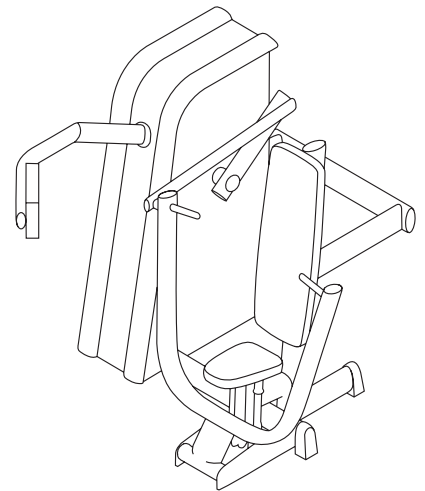

4E Bankdrückmaschine

Die Bankdrückmaschine der Kraftgerätelinie 4E bietet Übungen mit einer extrem großen Bewegungsamplitude.

4E Schulung & Marketing Support

gym80 International unterstützt Sie dabei, die Kraftgerätelinie 4E für Ihre Zwecke garantiert richtig einzusetzen. Neben der Lieferung und Installation bietet Ihnen gym80 deshalb auch qualifizierte Mitarbeiterschulungen für die Geräte, die Software und das

Komplett vernetzt mit gym80-Software.

Die Steuerung der Kraftgerätelinie 4E ist mittels eines berührungslosen Transpondermediums oder einer PIN möglich. Die Datenerfassung erfolgt bei diesem System in Echtzeit. Das separate Auslesen eines Speichermediums ist nicht mehr nötig.

Elektronisch gesteuertes Training ist bei gym80 selbstverständlich komplett vernetzt mit intelligenter gym80-Software. Diese bietet Ihnen ein umfangreiches Trainings-, Dokumentations- und Managementsystem.

Trainingskonzept an. Darüber hinaus stellen wir Ihnen umfassendes Marketingmaterial für Online und Inhouse-Vermarktung von 4E in Form von Film- und Bildmaterial sowie Printerzeugnissen zur Verfügung.



Die Kraftgerätelinie 4E ist eine völlig neu entwickelte, motorisierte Geräteserie aus dem Hause gym80 International. Sie besteht aus sechs vollelektronisch angesteuerten Trainingsstationen, die über die gym80-Software vernetzt sind. Das Herzstück ist dabei der patentierte Motor mit ETFM Technologie. Dieser erkennt im exzentrischen Modus die Leistungsfähigkeit des Trainierenden und stellt die Widerstände daraufhin automatisch ein.

Mit 4E trainiert man immer am natürlichen Leistungsoptimum und somit erstmals isokinetisch. Das Trainingsziel im Fitnessbereich wird dadurch deutlich schneller erreicht. Und im Rehabilitationsbereich kann das Therapieziel sicherer und effizienter ohne Überlastung

realisiert werden. Neben isokinetischem Training ist auch isotonisches, isometrisches und ein höher-exzentrisch belastendes Training mit jedem Gerät der 4E Serie möglich. Dieses effiziente 4-in-1-Konzept ist weltweit einzigartig.

Durch die Motorisierung stellt sich bei jeder Nutzung die Sitzposition vollautomatisch und in wenigen Sekunden individuell auf den Kunden ein. Danach werden die erforderliche Trainingsintensität und die Widerstandsart automatisch abgerufen und das Training kann sofort losgehen.

Entdecken Sie die vielleicht innovativste Serie auf dem Fitness- und Reha-Markt. Erleben Sie 4-fach effizientes Training mit 4E.

Kontaktieren Sie uns am besten noch heute.
Wir beraten Sie gern, kompetent und kostenlos unter:
0800-1004344.

Andreas Küsters
Verkaufsleiter Fitness Deutschland
andreas.kuesters@gym80.de

Karsten Jahns
Strategischer Manager Medical
karsten.jahns@gym80.de



gym80 International GmbH Wiesmannstraße 46 D-45881 Gelsenkirchen Fon +49-209-970640 Fax +49-209-9706441 www.gym80.de

Stand November 2011. Alle Angaben und Abbildungen in diesem Prospekt sind unverbindlich und stellen eine annähernde Beschreibung dar. Produktabbildungen können auf preispflichtige Zusatzausstattungen enthalten. gym80 International GmbH behält sich Änderungen gegenüber den Angaben in diesem Prospekt vor. Eventuelle Farbabweichungen sind drucktechnisch bedingt. Für Druckfehler übernehmen wir keine Gewähr.